

ISUZU
KING OF TRUCKS

GXZ
360



สุดยอดรถบรรทุกทุกต้อง...อีซูซุคิงออฟทรัคส์

ISUZU KING OF TRUCKS



- ใหม่! ชุดไฟหน้าแอล-ไฟตัดหมอก ISUZU LED TECH พร้อม Leveling Switch ปรับระดับสูง-ต่ำไฟหน้า เท่ สะดุดตา สว่างชัดในทุกเส้นทาง
- ใหม่! USB charger สะดวกสบายยิ่งขึ้น



- ใหม่! ไฟในห้องโดยสารขนาดใหญ่ แบบ LED เพิ่มความสว่าง พร้อมความสะดวกสบายภายในห้องโดยสาร
- ใหม่! USB charger สะดวกสบายยิ่งขึ้น



- ระบบเบรกแบบลมล้วน (Full Air Brake) เพิ่มความมั่นใจด้วยประสิทธิภาพที่เหนือกว่า การตอบสนองดีกว่า บำรุงรักษาง่าย

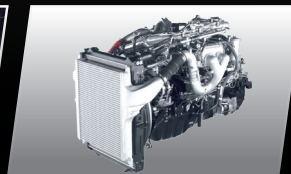

- เครื่องยนต์ซูเปอร์คอมมอนเรล รุ่น 6UZ1-TCC VGS Turbo เครื่องยนต์ขนาด 9,839 ซีซี ให้กำลังสูงสุด 360 แรงม้า ที่ 2,000 รอบ/นาที แรงบิดสูงสุด 1,422 นิวตัน-เมตร ที่รอบต่ำเพียง 1,400 รอบ/นาที



- เม้า-นั่งคนขับแบบดูลม Air Suspension Driver Seat ปรับความนุ่มนวลตามน้ำหนักคนขับ ลดความเมื่อยล้า ขับขี่ชิวๆไกล

AIRBAG

โทร.094-345-8255 ID Line:isuzu-thai

รายการ	รุ่น
น้ำหนักรวมน้ำหนักกลางสูงสุด	(กก.)
น้ำหนักหัวแก๊ส-แอสซีส์*	
หน้า	(กก.)
หลัง	(กก.)
รวม	(กก.)
*น้ำหนักโดยประมาณ ไม่รวมน้ำมันเชื้อเพลิง	
สมรรถนะ (ที่น้ำหนักรวมน้ำหนักกลางสูงสุด)	
ความเร็วสูงสุดทางราบ	(กม./ชม.)
ความสามารถในการไต่ทางชัน	% (องศา)
เครื่องยนต์	
รุ่น	
แบบ	
จำนวนกระบอกสูบ	(สูบ)
ความโตกระบอกสูบ x ช่วงชัก	(มม.)
ความจุกระบอกสูบ	(ซีซี)
กำลังสูงสุด (ECE net)	(แรงม้า/รอบต่อนาที)
(ECE net)	(กิโลวัตต์/รอบต่อนาที)
แรงบิดสูงสุด (ECE net)	(กก.-ม./รอบต่อนาที)
(ECE net)	(นิวตัน-ม./รอบต่อนาที)
อัตราส่วนกำลังอัด	(ต่อ 1)
ระบบหล่อเย็นแบบ	
ระบบระบายความร้อนแบบ	
ระบบจ่ายเชื้อเพลิงและกรองอากาศ	
เชื้อเพลิงแบบ	
ระบบจ่ายเชื้อเพลิงแบบ	
กรองน้ำมันเชื้อเพลิงแบบ	
ความจุถังน้ำมันเชื้อเพลิง	(ลิตร)
กรองอากาศแบบ	
คลัตช์	
แบบ	
ระบบควบคุมแบบ	
เกียร์	
รุ่น	
แบบ	
อัตราทดเกียร์	(เกียร์ : ต่อ 1)
แอสซีส์	
แบบ	
เพลลา	
หน้า : แบบ	
: ความสามารถในการรับน้ำหนัก	(กก.)
หลัง : แบบ	
: ความสามารถในการรับน้ำหนัก	(กก.)
อัตราทดเพืองท้าย	(ต่อ 1)
ระบบกันสะเทือน	
หน้า : แบบ	
หลัง : แบบ	
ขนาดกระทะล้อและยาง	
กระทะล้อ	
ยาง	
ระบบเบรก**	
แบบ	
เบรกมือแบบ	
เบรกช่วยแบบ	
**สำหรับรุ่น GXZ77NXXFV ติดตั้งระบบ ABS เป็นอุปกรณ์มาตรฐานจากโรงงาน	
ระบบพวงมาลัย	
แบบ	
อัตราทด	(ต่อ 1)
รัศมีวงเลี้ยวแคบสุด	(ม.)
ระบบไฟฟ้าและอุปกรณ์	
แบตเตอรี่	(โวลต์ / แอมป์-ชม.)
อัลเตอร์เนเตอร์	(โวลต์ / แอมป์)

GXZ77NXXFV/NXAFV	GXZ77NXXTV
50,500	
3,990	
3,830	
7,820	
109	103
21.5 (12.1)	24.5 (13.8)
อีซูซุดีเซล 6UZ1-TCC	
4 จังหวะ 24 วาล์ว ระบายความร้อนด้วยน้ำ สูบเรียง โอเวอร์เฮดแคมชาฟท์ คอมมอนเรล ไดรฟ์เรซินเจคชั่น วีจีเอสเทอร์โบ อินเตอร์คูลเลอร์ (ยูโร 3 หรือ มอก.2315-2551)	
6	
120 x 145	
9,839	
360 / 2,000	
265 / 2,000	
145 / 1,400	
1,422 / 1,400	
17.5	
น้ำมันดีเซลผ่านไส้กรอง 2 ชนิด ชนิดไหลผ่านทั้งหมด (ฟูลโฟล) กับชนิดไหลผ่านบางส่วน (พาเชิลโฟลเดพท์โทพ) พร้อมระบบหล่อเย็นน้ำมันเครื่อง	
แรงดัน หรือน้ำรั้งตั้งแบบท่อและสกริว พร้อมถังน้ำสำรอง	
น้ำมันดีเซล	
มีน้ำมันเชื้อเพลิงแรงดันสูง	
ไส้กรองกระดาษ และกรองคักน้ำพร้อมไส้กรอง	
370	
ไส้กรองกระดาษ พร้อมอุปกรณ์ไหลหมุนวน	
แห้งแผ่นเดียว มีสกริวตัวหนอน	
ไฮดรอลิก พร้อมหม้อลมดันช่วย	
9S-1310TO	
เกียร์กระบอก 9 เกียร์เดินหน้า พร้อมโอเวอร์ไดรฟ์ เกียร์ 1 ถึง 8 เป็นเกียร์ซิงโครเมช	
อัตราทด: 9:4.80 / 1:6.580 / 2:4.680 / 3:3.480 / 4:2.620 / 5:1.890 / 6:1.350 / 7:1.000 / 8:0.750 / 9:0.570	
บันไดเสริมเป็นช่วงๆ หน้าค้ำรูปตัว "C"	
จีเวอร์ส เอลเลียต โอ-ปิม	
6,800	
แทนเดม ขับเคลื่อน 2 เพลลา แบบแมนโจ เพลลาถอย อัตราทดเดี่ยว เพื่องโยบอยด์ พร้อมดีฟล็อก	
25,000	
4,555 (41/9)	5,125 (41/8)
แหวนแม่แรงรูปโค้งวงรีทำด้วยเหล็กกล้าพร้อมโซ่ยกัฟพรงกระบอกทำงาน 2 จังหวะ	
แหวนแม่แรงรูปโค้งพร้อมเพลลาหมั้นแทน และเชนรับแรงบิด	
7.50 x 22.5 นอดล้อ 10 ตัว	
11R22.5-16PR (ยางเรเดียลแบบไม่มียางใน)	
พูลแอร์เบรก (ลมสั้น) วงจรผู้แยกหน้า - หลัง	
ฝักเบรกล้อหน้า และหลัง แบบ ลีดตั้ง เทรลลิ่ง พร้อมระบบปรับระยะห่างผ้าเบรกอัตโนมัติ และอุปกรณ์ดักจับความชื้นในระบบเบรก	
สปริงเบรกบังคับที่เพลลาผู้ท้าย	
เบรกโอเลีย	
ลูกปืนหมุนวนรอบตัว มีเพาเวอร์ช่วย ชนิดปรับสูง-ต่ำ และเออนไต์	
22.4	
7.1	
12 / 70 จำนวน 2 ลูก	
24 / 60	

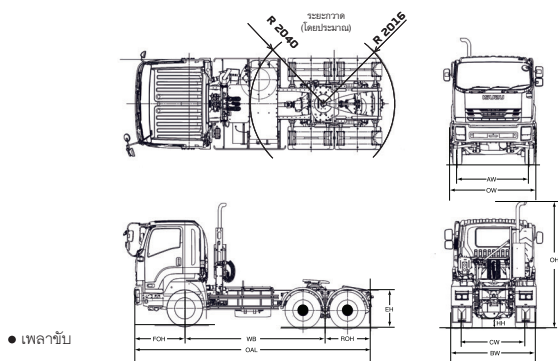

รุ่น	รหัส	ขนาดติดตั้ง										หน่วย : มม.
		OAL	WB	FOH	ROH	OW	AW	BW	CW	OH ประมาณ	HH ประมาณ	
GXZ77NXXFV/NXAFV		6,910	4,100	1,480	1,330	2,500	2,056	2,500	1,850	3,480	248	1,125
GXZ77NXXTV												

(สเปกเฉพาะหลังคาและสเปกเฉพาะตัวถังทั้งหมดเป็นอุปกรณ์สั่งพิเศษ)

รับประกัน 5 ปี ไม่จำกัดระยะทาง

• เงื่อนไขเป็นไปตามที่บริษัทฯ กำหนด ระยะเวลาการรับประกันขึ้นอยู่กับรุ่นและอุปกรณ์ต่างๆ อาจแตกต่างกันตามที่จะนำไปในสมมติฐานประกัน

• บริการหลังการขาย มีใจเหนือระดับทั่วไทย ด้วยเครือข่ายการจำหน่าย อะไหล่ และการบริการหลังการขายกว่า 250 แห่ง ครอบคลุมทั่วประเทศ พร้อมระบบจัดส่งอะไหล่ด่วน "อีซูซุ พาร์ท เอ็กซ์เพรส" สร้างความมั่นใจเพิ่มเติม

เมื่อซื้อรถตั้งแต่วันที่ 1 ก.ค. 2565 - 31 ก.ค. 2565

โทร.094-345-8255
ID Line:isuzu-thai
CATALOG NO. THL-064-066-18
 PR 0622